

2019 | MORELO PALACE . LINER | MORELO EMPIRE . LINER

WILLKOMMEN DAHEIM



FIRST CLASS REISEMOBILE.
MADE IN GERMANY.



MORELO
FIRST CLASS REISEMOBILE



Liebe Freunde! Lassen Sie sich inspirieren, von eleganten Designs,
durchdachten Technik-Features und erstklassigen Ausstattungsmöglichkeiten.
Schicken Sie Ihre Urlaubsträume auf Reisen und entdecken Sie die Welt der
First Class Reisemobile.

WAS STECKT EIGENTLICH HINTER MORELO?

MORELO steht für First Class Reisemobile, die zu den besten der Welt gehören. Ein MORELO ist immer ein Statement für Reiselust, für exzellenten Komfort und ausgezeichnete Qualität. Ein MORELO ist das Gefühl, überall auf der Welt zu Hause zu sein. Oder kurz gesagt: Ein MORELO ist etwas ganz Besonderes – Made in Germany.

Mit dieser Philosophie sind wir in nur wenigen Jahren einer der erfolgreichsten Hersteller von Luxus-Reisemobilen in Europa geworden. Das familiäre Umfeld, die gelebte Individualität, unsere Zielstrebigkeit sowie die jahrzehntelange Erfahrung machen die Marke stark. Und auch wenn wir mit diesem unglaublichen Erfolg in so kurzer Zeit nicht unbedingt gerechnet haben, als wir 2010 mit einem einzigen Prototypen in Richtung Caravan Salon gestartet sind, so haben wir doch immer daran geglaubt.

Das alles macht MORELO besonders. Aber wissen Sie auch, was uns einzigartig macht? Wir haben nicht damit begonnen, unsere eigenen Reisemobile zu bauen, weil wir das große Geld verdienen wollten. Wir haben damit angefangen, weil wir nichts anderes lieber tun würden. Weil es nichts Schöneres gibt, als seine Sachen zu packen und für ein paar Tage, oder noch besser Wochen, durch Skandinavien zu reisen, Süditalien zu entdecken oder nach Portugal zu fahren.

Diese Liebe zum Reisemobil steckt in uns. Und in jedem MORELO.



Dieses Gesamtbild beschreibt,
was uns einzigartig macht.

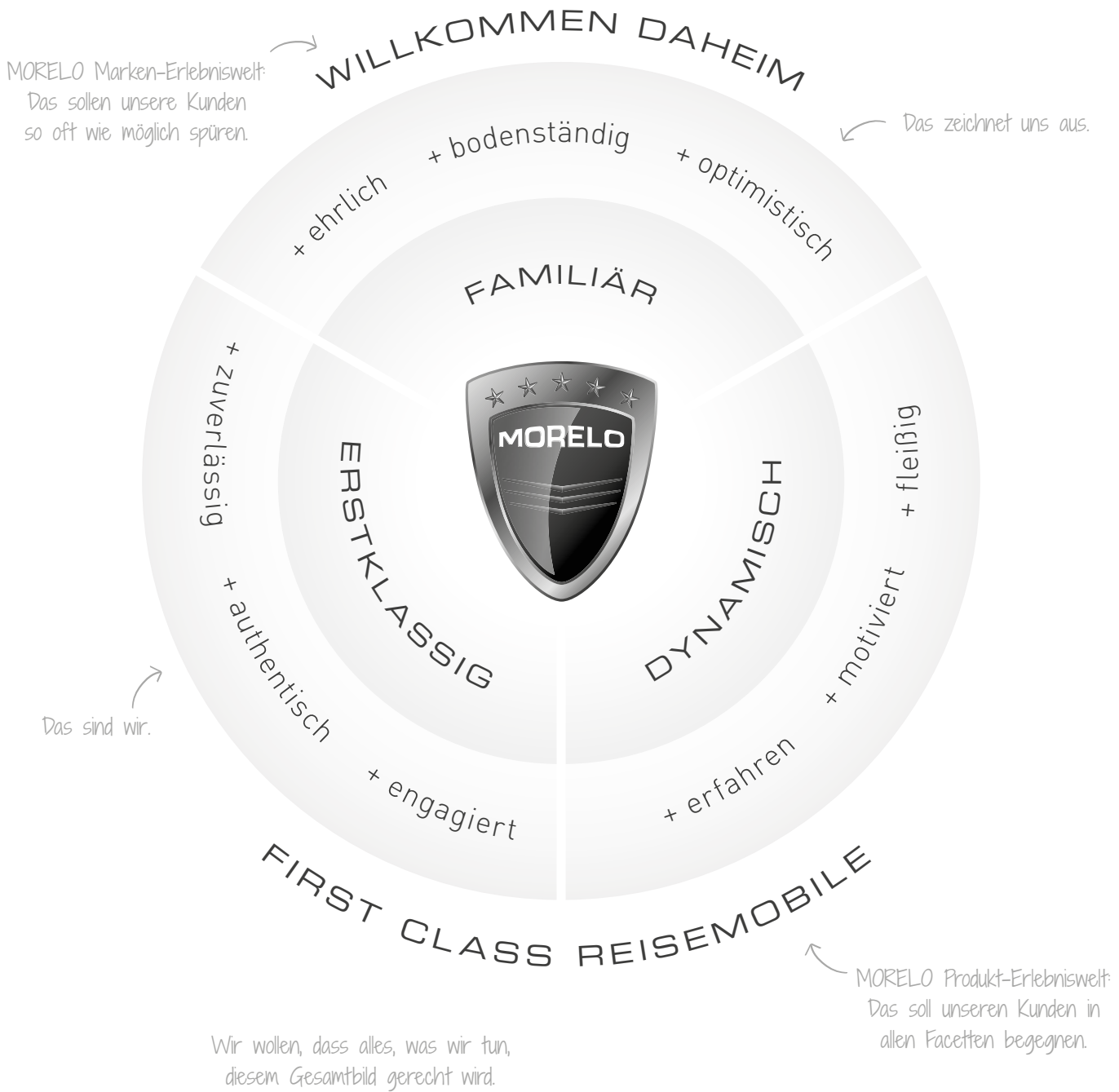

DREI MÄNNER, EINE LEIDENSCHAFT

Wir haben eine ganz einfache Philosophie: Wenn wir etwas tun, dann aus Überzeugung. So hat Jochen Reimann das Unternehmen gegründet, so arbeitet Reinhard Löhner Tag für Tag an der Verbesserung der Fahrzeuge und so unterstützt uns Robert Crispens bei der Umsetzung unserer Ideen. Schon seit den allerersten Tagen des Unternehmens dabei, ist er unser Blick in eine noch erfolgreichere Zukunft.



Jochen Reimann, Geschäftsführer



Robert Crispens, Prokurist



Reinhard Löhner, Geschäftsführer



UNSERE FIRST CLASS MITARBEITER



Die Menschen hinter der Marke.

Kein exzellentes Reisemobil ohne ein exzellentes Team. Vom Folienspezialist bis zum Schreiner. Vom Konstrukteur über den Mechatroniker bis zum Entwicklungsingenieur. Wir sind sehr stolz auf unser professionelles Team. Und auf jeden einzelnen MORELO, der unsere Manufaktur verlässt.



MORELO PALACE







NEXT LEVEL REISEKOMFORT

Wie macht man First Class noch erstklassiger? Indem man das Beste nimmt und es noch besser macht. Der neue MORELO PALACE fasziniert mit besonders markantem, maskulinem und dynamischem Design. Die klare Linienführung verleiht Ihren Reisen eine elegante Note. Dank der extrabreiten WideAxle (optional) erleben Sie ein ganz neues Fahrgefühl. Und so gelangen Sie noch komfortabler an die schönsten Orte dieser Welt.

Bei MORELO zählt nicht nur das Äußere, sondern auch die inneren Werte. Deswegen stecken in unserem neuen MORELO PALACE echte EMPIRE Gene. Und in Punkto Sicherheit schaltet der neue PALACE auch einen Gang hoch. Denn was gibt es Schöneres, als sich auf ein Fahrzeug vollkommen verlassen zu können? Wahrscheinlich nur das erstklassige „WILLKOMMEN DAHEIM“-Gefühl.

- ✚ Elegante, unverkennbare Formensprache
- ✚ Hochwertiges Dachprofil
- ✚ Ergonomische Heckspoiler
- ✚ Typische Heckbeleuchtung
- ✚ Unterfahrschutz



TECHNISCHE ANGABEN (Auszug)

Chassis:

IVECO Daily 70 C 21, 7.490 kg

IVECO Eurocargo 10.000 - 15.000 kg

Mercedes Benz Atego 10.500 - 15.000 kg

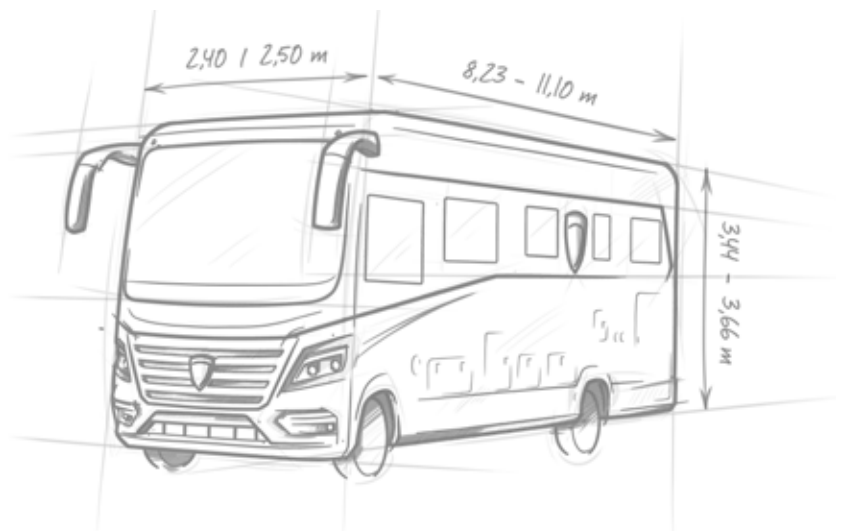



FUNKTIONS- UND FORMVOLLENDET

Der neue MORELO PALACE. Mit der typischen MORELO Heckpartie ist er ein echter Blickfang. Dank neuem, ergonomischen Heckspoiler, wie beim MORELO EMPIRE, erhalten Sie zudem ein effizienteres Fahrerlebnis bei reduzierter Schmutzzirkulation. So geben Sie auch nach Ihrer Reise eine glänzende Figur ab.



- ✚ Extrabreite Eingangstür
- ✚ Codeschloss und Fernbedienung
- ✚ Ausfahrbare, breite Einstiegsstufen
- ✚ Markantes Frontdesign
- ✚ Beheizbare Frontscheibe
- ✚ Flächenbündige Cockpit-Seitenfenster
- ✚ Markise im Dachprofil integrierbar
- ✚ Panorama-Außenspiegel



FIRST CLASS AUSSICHTEN

Genießen Sie den Ausblick: Dank der schmalen A-Säulen und der neuen Panoramafrontscheibe. Am Ziel angekommen sorgt das intelligente Verdunkelungssystem an Front- und Seitenscheibe für Privatsphäre. Dann können Sie sich ungestört zurücklehnen.



- + Empire Premium Cockpit (optional)
- + Ergonomische Sitze
- + Optimal platzierte Bedienelemente
- + Abnehmbares Lenkrad (optional)
- + Handschuhfach und Kartentasche
- + Kühlbares Barfach
- + Vollkommen plane Fahrerhaus-Seitenscheiben aus Isolierglas mit neuem teilbaren Verdunklungsrollo und Moskitonetz



ALLES AN SEINEM PLATZ

Innen wie außen ist der MORELO PALACE von Funktionalität gekennzeichnet.

Extra tiefe Oberschränke und Schubkästen unter den Sitzflächen lassen keine Wünsche nach Stauraum offen. Die klare Linienführung, stimmungsvolle Beleuchtung und ein neues Farbkonzept sorgen für ein wohnliches und zugleich edles Ambiente. Ganz egal, wo Sie sich gerade befinden.



WOHNRAUM



- + Geräumiger Eingangsbereich
- + Lichtdurchfluteter Wohnraum
- + Weitester Wohnraum seiner Klassen
- + Elegante, klare Linienführung
- + Clever platzierte Steckdosen
- + Voluminöse Stauräume
- + Schubkästen unter den Sitzflächen
- + Einmalige Optik
- + Überzeugende Haptik



MEHR RAUM ZUM WOHLFÜHLEN

Absolut einmalig in dieser Fahrzeugklasse ist der riesige Wohnraum. Hier können Sie sich vollkommen entfalten. Die extrabreite Eingangstür des MORELO PALACE bietet einen noch komfortableren Einstieg. Machen Sie den ersten Schritt in ein erstklassiges Wohnerlebnis.



WOHNRAUM





FÜR JEDEN GESCHMACK

Das Auge isst mit. Doch satt sehen werden Sie sich im MORELO PALACE so schnell nicht. Im praktischen Apothekerauszug haben Sie alle Zutaten immer griffbereit. Und die großzügige Arbeitsfläche bietet genug Platz für alle Kochutensilien. Hier wird einfach jeder zum First Class Sternekoch.



KÜCHE

- + Cleveres Design
- + Praktischer Apothekerauszug
- + 190 l Kühlschrank mit Gefrierfach
- + Dreiflamm-Luxus-Gasherd
- + Schubladen mit Soft-Einzug
- + Einhebel-Mischarmatur in Chrom
- + Ausziehbare Abfallsammler
- + Selbstleuchtende Rückwand



WOHLFÜHLEN RUND UM DIE UHR

Frisch in den Tag und entspannt in die Nacht. Das ist schon alles, was wir Ihnen mit dem Bad im PALACE anbieten. Aber damit auch das, worauf es ankommt. Damit Sie sich in Ihrem Bad rundum wohlfühlen und Kraft tanken können für viele erlebnisreiche Tage.

Was kann man an einem perfekten Bad noch verbessern?

Eigentlich nichts. Aber man kann es in unterschiedlichen Varianten bauen, damit Sie garantiert Ihr individuelles Traumbad finden. Ganz gleich, für welche Badezimmer-Variante Sie sich entscheiden, Bewegungsraum ist in allen reichlich vorhanden.

- + Echtglasdusche
- + Hinterleuchtete Spiegel
- + Separater Toilettenraum (optional)
- + Handtuchrockner-Heizkörper



- + Ausziehbare Handtuchhalter
- + Kleiderschrank mit LED-Beleuchtung
- + Einhebel-Mischarmatur in Chrom mit Auszug
- + Geräumige Schubladen
- + Wandverkleidung in edler Steinoptik



REISEN SIE INS REICH DER TRÄUME

Da bleibt man gerne etwas länger liegen. Das gemütliche Ambiente des Schlafzimmers im MORELO PALACE lädt zum Träumen ein. Vielleicht sogar von Ihrem nächsten Reiseziel? Und spätestens die Mehrzonen-Kaltschaummatratzen oder die EvoPore Matratzen mit Watergel Auflage (optional) sorgen für einen erholsamen Schlaf wie im siebten Himmel.



SCHALFEN





SCHLAFKOMFORT IN JEDER LAGE

Mancher braucht zum Einschlafen 1001 Nacht. Im MORELO PALACE mit seinen traumhaft bequemen Betten ist es dagegen fast unmöglich, nicht sofort in wohligen Schlaf zu sinken. Queens-Bett, Längs-Bett, Heckquerbett oder Französisches Bett – Sie haben die Wahl, wie Sie die Nacht verbringen möchten. First Class Schlafkomfort – natürlich typisch MORELO.



SCHALFEN





WIRKLICH ALLES KANN MIT

Der MORELO PALACE lässt fast keine Wünsche offen. Insbesondere, wenn es um den Stauraum geht. Denn Sie möchten ja nichts zurücklassen, was Ihnen am Herzen liegt. Den Kleinwagen für die Mobilität vor Ort ebenso wenig wie die Mitbringsel für zu Hause bei der Heimfahrt. Und dann noch dies ... oder das ... und ein paar Extras gehen auch noch mit. Schön, dass es den MORELO PALACE gibt.



- + PKW-Garage mit Seilwinde
- + Je nach Grundriss für Pkw oder Zweirad
- + Verzurrsystem
- + Hervorragende Zugänglichkeit
- + Zusätzlicher Stauraum im Doppelboden





MORELO EMPIRE





EMPIRE



DAHEIM IST DAHEIM

Exklusivität, Stil, Komfort. Dies alles können Sie von einem Luxus-Reisemobil wie dem MORELO EMPIRE erwarten. Aber warum so bescheiden? Wir möchten Sie nicht nur mit einem der besten First Class Reisemobile verwöhnen, wir geben Ihnen mit dem MORELO EMPIRE noch etwas viel Kostbareres: Das gute Gefühl, zu Hause zu sein.

Eigentlich sind wir ja keine Freunde von Superlativen.

Trotzdem haben wir einen gebaut: Den MORELO EMPIRE. Ein Reisemobil der Extraklasse, das seinen Passagieren jeden erdenklichen Komfort bietet und dabei auch noch atemberaubend schön aussieht. Das findet übrigens auch der »Rat für Formgebung« und hat dem MORELO EMPIRE deshalb den GERMAN DESIGN AWARD 2018 verliehen. Und darauf sind wir schon ein bisschen stolz.



**GERMAN
DESIGN
AWARD
WINNER
2018**



EMPIRE

TECHNISCHE ANGABEN (Auszug)

Chassis: IVECO Daily

Motor | Leistung: 3,0 l | 205 PS

Gesamtmasse: 7.490 kg

Chassis: Mercedes Benz Atego

Motor | Leistung: 7,7 l | 238 / 299 PS

Gesamtmasse: 12.000 – 15.000 kg

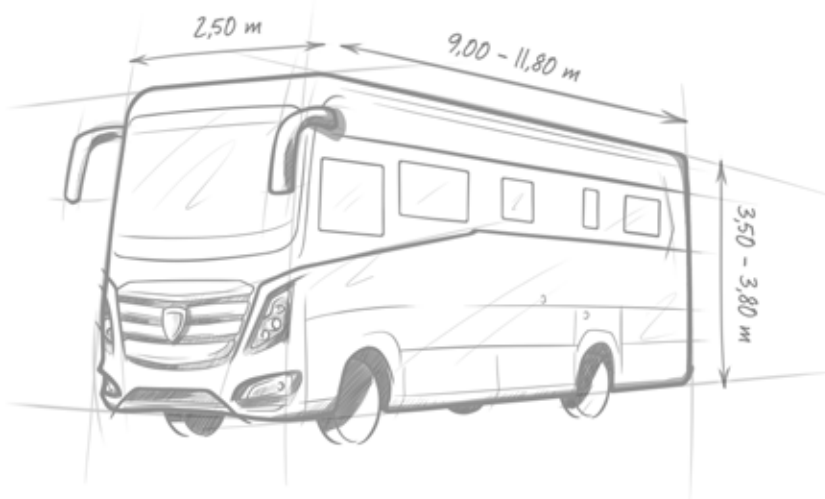



AUCH UNTERWEGS PERFEKT IN FORM

Für den ersten Eindruck gibt es keine zweite Chance: Die hat der MORELO EMPIRE auch nicht nötig, er überzeugt auf den ersten Blick. Mit seiner sportiven Front, dem edlen Außendesign, mit der eleganten Linienführung und den durchgängig glatten Seitenwänden. Reiselust in ihrer schönsten Erscheinung. Und was man nicht sieht, dafür aber umso mehr spürt: die sehr hohe 52 mm Wandstärke für bestes Raumklima bei allen Außentemperaturen.





SCHALTZENTRALE FÜR GRENZENLOSE REISELUST

Einsteigen und sich sofort zu Hause fühlen. Alles ist da, wo man es erwartet. Perfekte Funktion mit Wohnkomfort der Extraklasse begeistert im Cockpit des MORELO EMPIRE. Die erhöhte Sitzposition schafft Übersicht und einen Rundum-Panoramablick auf Straße und Landschaft. Nur noch starten und dann ist der Weg das Ziel.



- + Ergonomische Fahrerposition
- + Drehbare Sitze
- + Abnehmbares Lederlenkrad (IVECO)
- + Neun Zoll Navi, schwenkbar
- + Armaturenbrett in Lederoptik



MOBIL UND DOCH IMMER ZU HAUSE

Warum sollten Sie auf etwas verzichten, das ganz selbstverständlich zu Ihrem Leben gehört?

Zum Beispiel ausgesuchten Komfort, ein Wohnraum mit exklusivem Ambiente, elegante Möbel, herrlich bequeme Sitzpolster, edle Ausstattungsdetails und stimmungsvolle Beleuchtung.

Im MORELO EMPIRE werden Sie nichts davon vermissen. Ganz im Gegenteil.



WOHNRaum



- ✚ Exklusive Lichtelemente
- ✚ Einmaliges Lichtkonzept
- ✚ Modernes Design
- ✚ Hochwertige Ausstattung
- ✚ Warmwasser-Fußbodenheizung
- ✚ Ebener Wohnraumboden



VIEL MEHR ALS NUR VIER WÄNDE

Glück bedeutet, sich wohlfühlen. Wie im MORELO EMPIRE. Für Rundumkomfort sorgen großzügig dimensionierte, bequeme Polstergruppen, Fußbodenheizung, Klimaanlage und der durchgängig ebene Wohnraumboden. Unterwegs in einem MORELO EMPIRE? Glück gehabt!



WOHNRAUM



- + Ergonomische Sitzpolster
- + Multifunktionaler Tisch
- + Satelliten-TV-Anlage (optional)
- + Hochwertige Verarbeitung
- + Oberschrankfronten mit Tiefeneffekt
- + Elegantes Panorama-Dachfenster



WOHNRAUM MIT XXL-OPTION

Wahre Größe kommt von innen. Das können Sie beim MORELO EMPIRE LINER mit Slide Out ganz wörtlich nehmen. Mit nur einem Knopfdruck fahren Sie die Seitenwände des Slide Out-Wohnbereichs komfortabel und stufenlos bis zu 50 Zentimetern nach außen und gewinnen so ganz flexibel zusätzlich an Raum. Mehr Raum zum Wohnen. Mehr Raum zum Leben.



WOHNRAUM





GUTER GESCHMACK KENNT KEINE GRENZEN

Gazpacho in Spanien oder Wildlachs in Norwegen: Die Küche im MORELO EMPIRE ist international und ihre Komplettausstattung bietet alle Feinheiten, um die kulinarischen Spezialitäten der Region auf den Tisch zu bringen. Oder Hausmannskost wie in der Heimat. Guter Geschmack kennt eben keine Grenzen. Erst recht nicht in einem MORELO EMPIRE.



KÜCHE

- + Großzügiges Platzangebot
- + Hochwertige Oberflächen
- + Kaffeekapsel-Maschine
- + 190 Liter AES-Kühlschrank mit separatem 33 Liter Gefrierfach
- + Gas-Backofen mit Grill
- + Spülmaschine (optional)



BADEORT ZUM MITNEHMEN

Entspanntes Wohlfühlen in einem Ambiente von dezentem Luxus. Ob in Lappeenranta oder kurz vor Estoril, am Meer oder in den Bergen – mit seinem edlen Naturstein-Dekor, der eleganten Ausstattung und dem großen Raumangebot lässt das Bad im MORELO EMPIRE keine Wünsche offen.



BAD





PRICKELND FRISCHE REISELUST

Wir lassen Sie normalerweise nicht im Regen stehen. Aber hier werden Sie es genießen. Genießen Sie Duschkomfort wie zu Hause an jedem Ihrer Lieblings-Reiseziele. Ihr nächstes Spa-Erlebnis ist in einem MORELO EMPIRE immer nur eine Tür weit entfernt.



- + Große Echtglas-Duschkabine
- + Regendusche und Handbrause
- + Eleganter Waschtisch
- + Geräumiger Spiegelschrank
- + Handtuchrockner-Heizkörper
- + Keramik-Toilette mit Soft-Close-Deckel





STERNENHIMMEL INKLUSIVE

Es ist ein gutes Gefühl, daheim zu sein. Mit den EvoPore Mehrzonenmatratzen inklusive Komfort-Unterfederung und ergonomischer Watergel Oberschicht können Sie jede Nacht das Gefühl genießen wie zu Hause zu schlafen. Und während der Sternenhimmel durch das große Panorama-Dachfenster hereinblinzelt, freuen Sie sich schon auf den nächsten wunderbaren Reisetag in Ihrem MORELO EMPIRE.



QUEENS-BETT

Das Queens-Bett ist von beiden Seiten zugänglich und lässt dadurch Raum für zwei zusätzliche Kleiderschränke.

Komfortable Größe: **160 x 200 cm**

LÄNGS-BETT

Das Längs-Bett bietet Ihnen maximalen Platz und ist als Doppelbett oder mit zwei getrennten Betten verfügbar.

Premium Größe: **zwei mal 106 x 200 cm**



GARAGE MIT MOBILITÄTSGARANTIE

Platz für 180 Mineralwasserkästen. Das bietet die Heckgarage des MORELO EMPIRE – aber wer will die schon unterbringen? Dann schon eher Fahrräder, Roller oder Motorräder. Oder soll es vielleicht doch noch etwas komfortabler sein? Auch ein Smart, Fiat 500, Mini Cooper, Porsche, Mercedes AMG GT oder sogar ein Ferrari finden im MORELO EMPIRE Platz.



GARAGE



Bilder und Beschreibungen können aufpreispflichtige Optionen enthalten.









NEUE HERAUSFORDERUNGEN

Eiskalt erwischt hat es uns am Polarkreis in Schweden. Aber das wollten wir so auch haben. Weil wir mit dem Erreichten nicht zufrieden sind. Weil wir immer nach den besten Lösungen suchen. Unter allen Bedingungen. Und die können, wie am Polarkreis, auch einmal etwas anstrengend sein. Für uns. Nicht für den MORELO.



DER WINTER BLEIBT DRAUSSEN

In einem MORELO richtet sich die Jahreszeit nach Ihnen. Auch bei -36 Grad. Denn er wäre kein echter MORELO, wenn er nicht auch am Polarkreis zur Höchstform auflaufen würde.



MINUS 36 GRAD

Kältekammer kann jeder. Wir ziehen reale Testbedingungen vor. Darum war Jochen Reimann sieben Tage am Polarkreis unterwegs und hat einen MORELO PALACE tiefgefroren. Wobei das Modell keine Rolle spielt. Denn herausragende Aufbauqualität und Kälteisolierung ist bei jedem unserer First Class Reisemobile serienmäßig.



Unsere Polarkreis-Abenteuer. Nehmen Sie sich den Moment und schauen Sie sich unsere Videos an. Es lohnt sich.



MORELO am Polarkreis

QR-Code scannen oder via folgendem Link:

www.morelo.de/polarkreis





SOUVERÄNES FAHRGEFÜHL

Fahren wie auf Schienen, nur viel mobiler und dynamischer. Dies erleben Sie mit dem MORELO EMPIRE auf IVECO Daily Chassis und beim MORELO EMPIRE LINER auf Mercedes Benz Atego Chassis. Überragende Qualität, überlegene Leistungsstärke und modernste Fahrwerktechnik vom belastbaren Leiterraum bis zum serienmäßigen Unterfahrschutz vorne und hinten, der verhindert, dass ein PKW bei einem Unfall unter das Fahrzeug gerät. Ihre Basis für viele tausend Kilometer Reiselust.

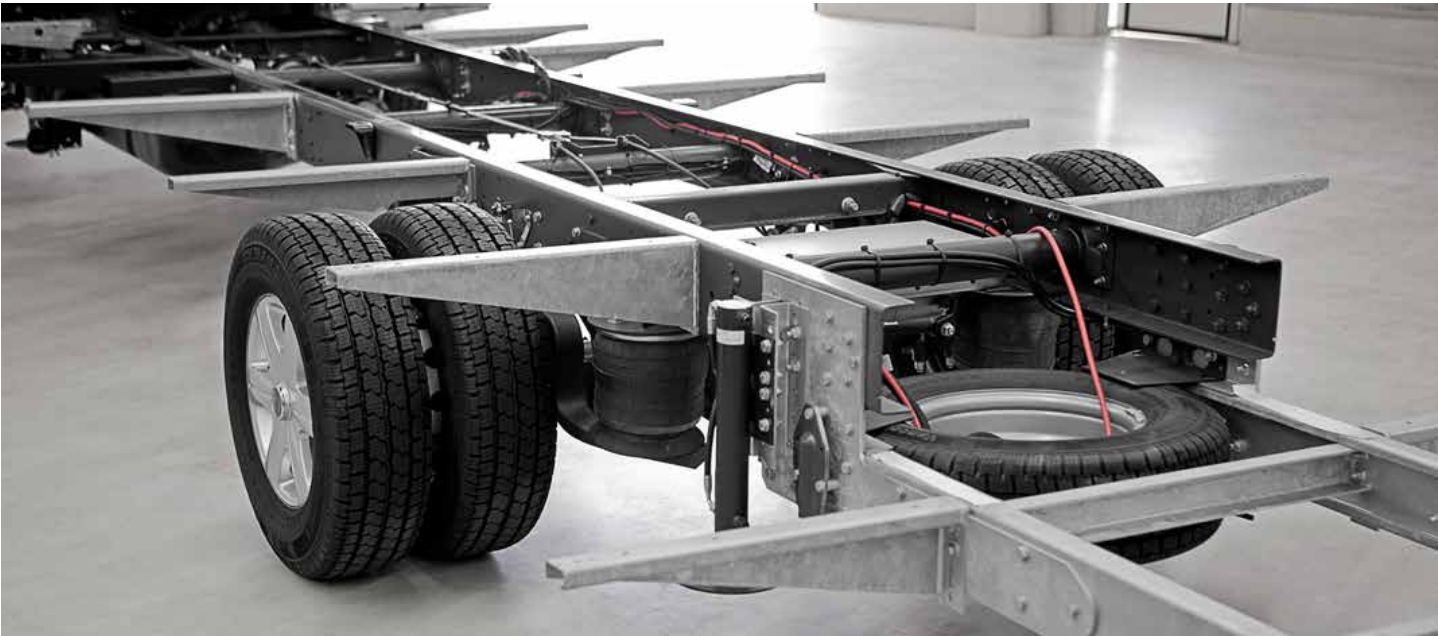

STABILER LEITERRAHMEN

Ein ausgezeichnetes Reisemobil braucht eine solide Basis. Wie unseren stabilen und feuerverzinkten Leiterraahmen.

- + Heckabsenkung um bis zu 330 mm
- + Solide Ausleger für stabilen Aufbau
- + Hohe Verwindungssteifigkeit

GFK-FRONTMODUL

Gemeinsam mit Fahrzeugbau Meier entwickelt und schon in über 1.500 MORELO Reisemobilen verbaut.

- + Hohe Sitzposition
- + Ebener Wohnraumboden
- + Perfekte Isolation



ZF 8-GANG WANDLERGETRIEBE

Antriebskomfort vom Allerfeinsten.

Das bietet die neue 8-Gang Automatik von Getriebespezialist ZF.

- + Verschleißfreies Anfahren
- + Kaum spürbare Gangwechsel
- + Maximaler Antriebskomfort

Bilder und Beschreibungen können aufpreispflichtige Optionen enthalten.

EXPERTENTIPP EIN GUT GEMEINTER RAT



SPAREN SIE NICHT AN DER FAHRZEUG-TECHNIK!

Unsere langjährige Erfahrung zeigt: Beim Kauf eines neuen Reisemobils neigt so mancher zur Sparsamkeit, wenn es um die technische Ausstattung geht.

Die immense Nachfrage an Nachrüstungen zeigt jedoch die Nachteile dieser Taktik: Selbst kleine Straßenebenheiten werden mit Blattfedern schnell zur Zerreißprobe und Bergstraßen ohne Telma-Wirbelstrombremse oft zur Grillparty für die serienmäßige Bremsanlage.

Viele Nachrüstungen lassen sich nur mit zusätzlichem Aufwand und höheren Kosten im Vergleich zur Erstausrüstung realisieren. Genießen Sie den vollen Komfort Ihres MORELO gleich von Beginn an, mit der Chassis-Technik von Fahrzeugbau Meier!



www.fahrzeugbau-meier.de

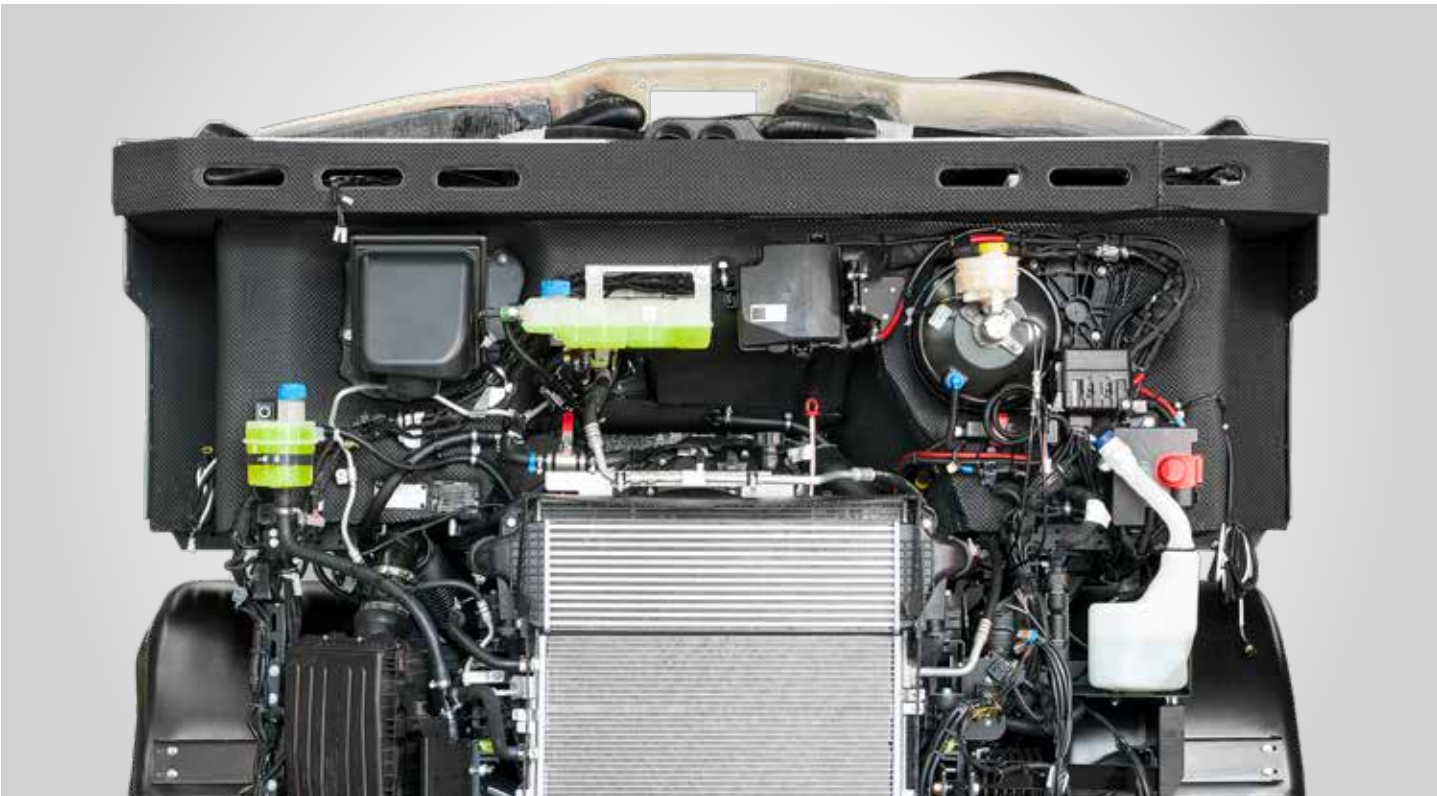

DOPPEL-RÜCKFAHRKAMERA

Die Doppel-Rückfahrkamera (optional) mit einer Kamera für den Nahbereich und einer für die Ferne wird das Rangieren zum Kinderspiel.

- Nah an der Bordwand
- Perfekter Blick hinter das Fahrzeug
- Digitaler Rückspiegel

HUBSTÜTZENANLAGE

Eine Hubstützenanlage (optional) bietet maximalen Komfort und ist besonders sinnvoll bei längeren Standzeiten.

- Effektiver Niveauegleich
- Keine unangenehmen Wankbewegungen
- Entlastung der Reifen

DOPPELHORN-DRUCKLUFTFANFARE

Ein eindrucksvolles Fahrzeug sollte auch so klingen. Die Doppelhorn-Druckluftfanfare sorgt dafür.

**LEICHTMETALLFELGEN**

Wer mehr Eleganz möchte, sollte bei seinem MORELO auf jeden Fall an Leichtmetallfelgen denken.

- + Sportliche Optik
- + Leichte Reinigung
- + Exzellente Langlebigkeit

Bilder und Beschreibungen können aufpreispflichtige Optionen enthalten.

EXPERTENTIPP

VOLLAUTO- MATISCHES HUBSTÜTZEN- SYSTEM

**GERADE MAL EBEN**

Machen Sie sich Ihren Aufenthalt in Ihrem MORELO so bequem und einfach wie nur möglich: Unsere Hubstützanlagen sind auf ihr Fahrzeug abgestimmt, ein Knopfdruck genügt und das System stellt Ihr Fahrzeug auf 4 Stützen waagrecht. Trotz geringem Eigengewicht kann jede Stütze bis zu 10 Tonnen anheben. Unser Premiumsystem arbeitet selbstverständlich auch beim Einzug der Hubstützen rein hydraulisch, d.h. selbst bei eingesunkenen Stützen werden diese problemlos wieder eingefahren.

UNSER TIPP

Das E+P Hubstützensystem ist sehr robust und gegen Korrosion geschützt. Ankommen und Hubstützen ausfahren – gerade mal eben.



ALKO QUALITY FOR LIFE

www.ep-hydraulics.de

PREMIUM-WANDAUFBAU

In einem MORELO sind Sie von den besten Materialien umgeben, die es im Reisemobilbau gibt. Die Innen- und Außenwände aus einer besonders korrosionsresistenten Aluminiumlegierung sorgen für Stabilität und der hydrophobe XPS-Hartschaum für einen sensationellen Isolationswert. Natürlich bei leichtem Gewicht.

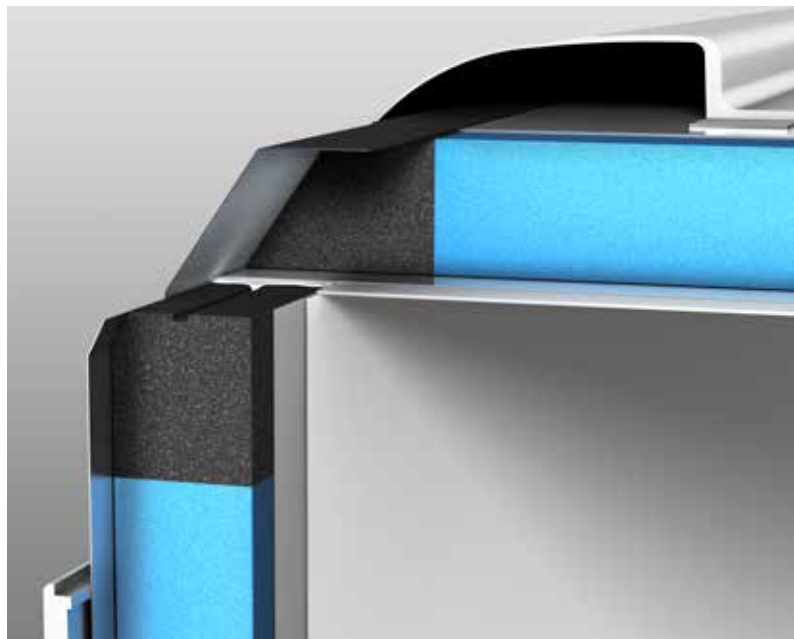
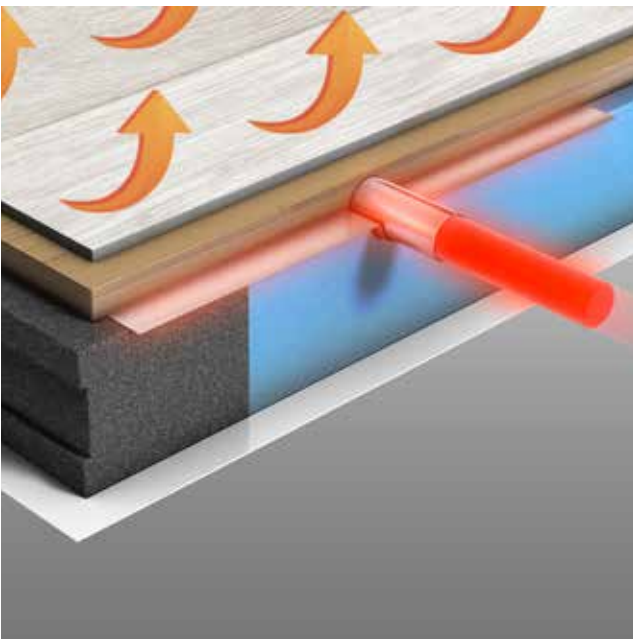
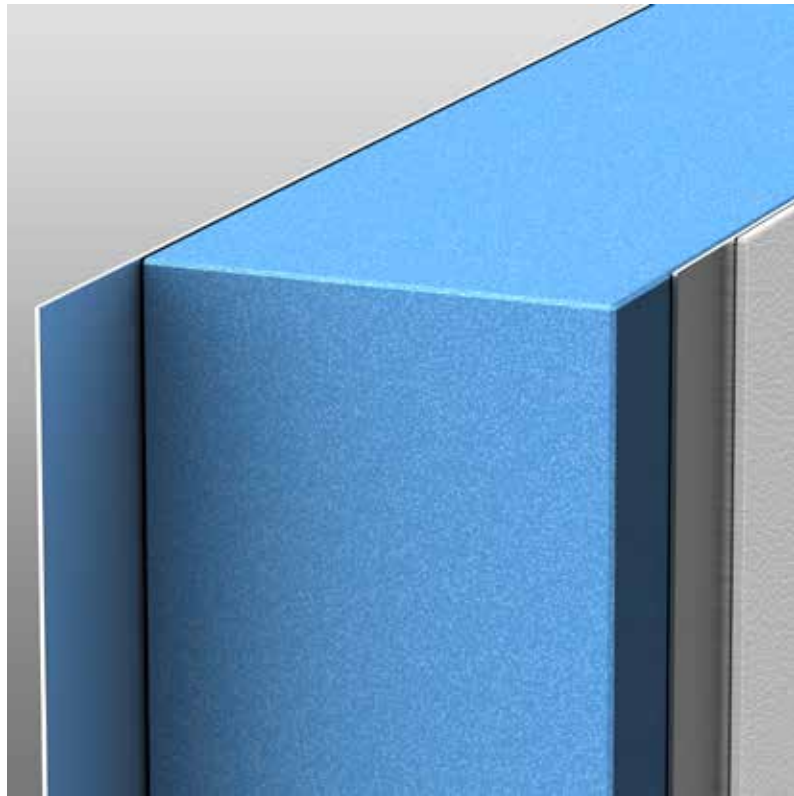

PREMIUM-WOHNRAUMBODEN

Der hochwertige PVC-Boden in Holz-Optik lässt sich leicht reinigen und ist absolut wasserunempfindlich.

- Edle Holzoptik
- Wasserunempfindlich dank PVC-Bodenbelag
- Leichte Reinigung

PREMIUM-DACHAUFBAU

Wir bauen mit Bedacht. Und denken dabei auch an eine intelligente Wasserführung für streifenfreie Seitenwände.

- Blitzsicherheit durch Aluminium-Unterseite
- Optimaler Hagelschutz durch GFK-Oberseite
- Absolut kältebrückenfreie Verklebung

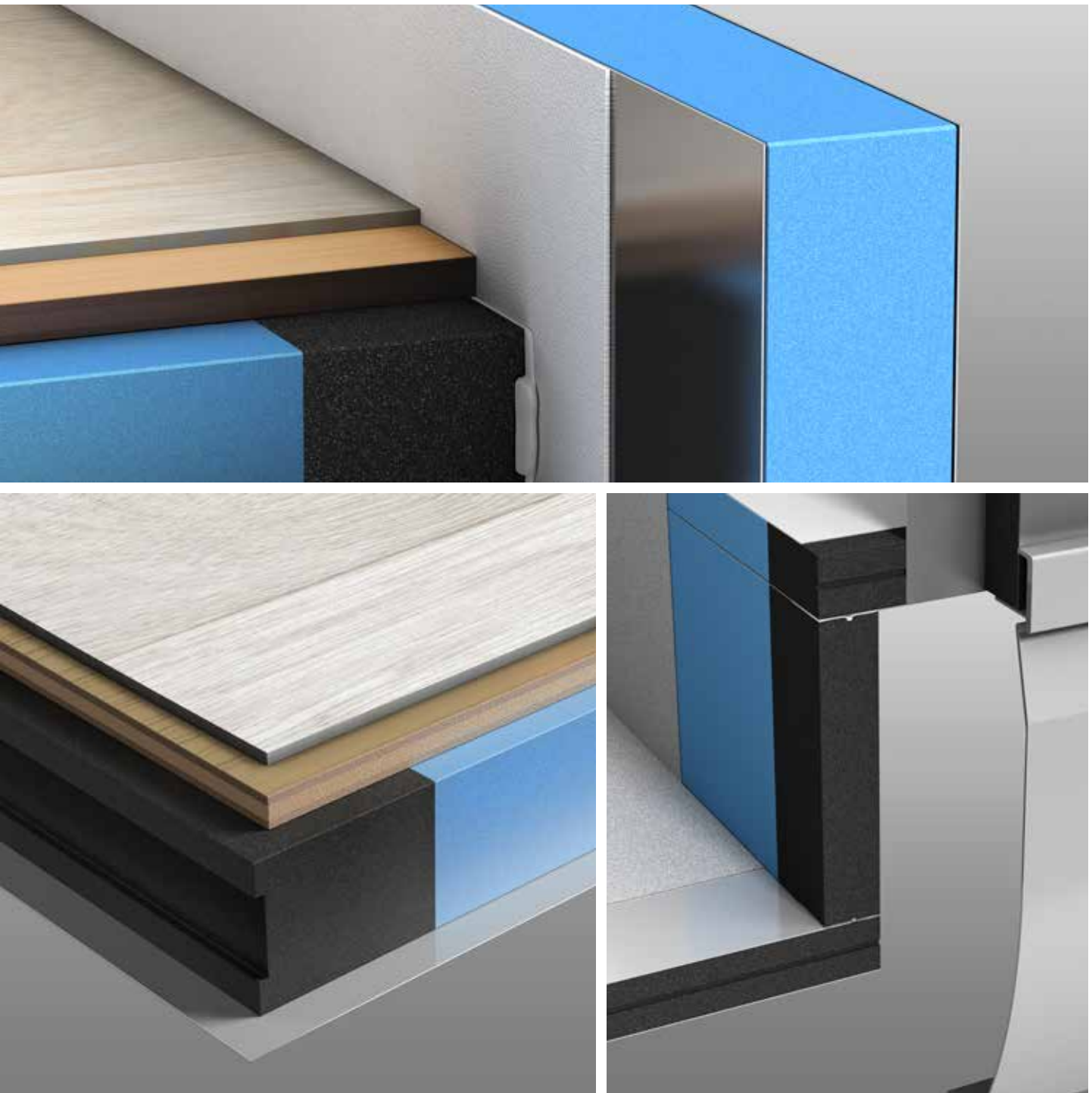

PREMIUM-UNTERBODEN

Dank der stabilen GFK-Unterseite müssen Sie sich um Feuchtigkeit und Korrosion keine Sorgen machen.

- 100 % wasserfest
- Schottwände aus ABS-Kunststoff
- Optimale Isolationswerte durch XPS-Schaum

PREMIUM-HECKABSENKUNG

Tiefer ist besser. Zumindest, wenn es um die Heckabsenkung der Garage geht. So fällt das Be- und Entladen erheblich leichter.

- Zuverlässige Konstruktion
- Absenkung um bis zu 380 mm
- Niedrige Ladekante



LUXUS-FRONT

Ob klirrende Kälte oder brennende Hitze. Wir haben an alles gedacht. Deswegen schützt ein großer Kühlergrill den Motor vor Überhitzen und die beheizbare Panorama-Frontscheibe garantiert Ihnen freie Sicht bei Minusgraden.



OMNIBUS-AUSSENSPIEGEL

Auf den toten Winkel können Sie gut verzichten. Mit den extragroßen Außenspiegeln haben Sie freie Sicht nach hinten.

- + Integrierte Weitwinkelspiegel
- + Großes Sichtfeld
- + Beheizbar

COCKPIT-SEITENFENSTER

Das flächenbündige Seitenfenster verhindert Schmutzwasserstreifen und lässt sich stufenlos verstellen.

- + Verminderte Windgeräusche
- + Kältebrückenfrei
- + Isolier-Doppelverglasung

MOTORHAUBE

Leichter Zugang dank Parallelöffnung und Gasdruckhebern. Der große Kühlergrill bietet eine dynamisch-kraftvolle Optik und schützt vor Überhitzen.

**DURCHDACHTE ZUGÄNLICHKEIT**

Alles Wichtige schnell erreichbar durch kluge Raumnutzung in Heck und Doppelboden sowie optimaler Zugang zu allen Steuerungssystemen.

- + Optimale Raumnutzung
- + Unbehinderter Zugriff
- + Alles Wichtige schnell erreichbar

Bilder und Beschreibungen können aufpreispflichtige Optionen enthalten.

EXPERTENTIPP**EINE SICHERE BASIS****SICHERHEIT UND KOMFORT SIND PROGRAMM**

Sie möchten entspannt fahren mit einem guten Gefühl von zusätzlicher Sicherheit?

Dann setzen Sie beim Daily neben unserer 8-Gang-Wandlerautomatik HI-MATIC auf unser serienmäßiges ESP ohne auf den Komfort unserer Vollluftfederung zu verzichten.

Oder auf die elektromagnetische Telma-Wirbelstrombremse. Die Nummer 1 für sicheres Bremsen wirkt direkt am Antriebsstrang und ermöglicht eine Verzögerung des Fahrzeuges bis hin zum Stillstand. Das sanfte und ruckfreie Bremsen der Telma übernimmt bis zu 90 % aller Bremsvorgänge und vermeidet dadurch ein Überhitzen der Betriebsbremse. Darüber hinaus schont das verschleißfreie Bremsen die Betriebsbremse und führt damit zu einer deutlichen Reduzierung der Betriebskosten.

Ihre IVECO Reisemobilexperten

IVECO

www.iveco.de

ECHTGLASFENSTER

Die dunkel getönten Ausstellfenster mit mehreren Öffnungsstufen garantieren optimale Belüftung. Perfekt in die Seitenwand integriert, mit hochwertiger Isolierverglasung und Verriegelung mit massiven Aluriegeln. Zudem sind sie pflegeleicht und kratzunempfindlich.



NEUARTIGE STAURAUUM-KLAPPEN IN BUSKLAPPENOPTIK

Mit neuentwickelter Zweiteilung der Unterflur- und Doppelbodenbereiche. Also kein unnötiges Bücken, wenn man nicht ans Chassis muss. Die Klappen sind rahmenlos, vollisoliert und kältebrückenfrei mit innenliegendem elektrischen Verschluss und mit eigens für MORELO entwickelten Hightech-Scharnieren ausgestattet.

- Komfortabel zugänglich, großer Aufstellwinkel
 - Elegant in die Seitenwand integriert
 - Auf Knopfdruck öffnend
- Innenliegende Spezial-Scharniere
 - Besonderer Öffnungsmechanismus
 - Aufstellfunktion mittels Gasdruckfedern



ECHTGLASBEPLANKUNG

Die Echtglasbeplankung schafft eine akzentuierende Fläche, in die sich die Fenster harmonisch einfügen. Innovatives Design für ein First Class Reisemobil.



SEITENSCHÜRZEN

Perfekt in die Seitenfläche integriert mit Zugang zu Chassis, Kraftstofftanks, Batterien, Abwasseranschlüssen und Technik.

- + Verdeckt eingebauter Zentralverschluss
- + Großer Aufstellwinkel
- + Elegante Optik

EINGANGSPORTAL

Elektrisch ausklappende Eingangstreppe, mit drei Trittstufen (ab 12 t). Die Stufen sind sehr stabil und bieten einen sicheren Stand.

- + Drei Trittstufen (ab 12 t)
- + Extra breit und extrem stabil
- + Elektrisch ausklappend



OMNIBUS SCHEIBENWISCHANLAGE

Das extragroße Wischerfeld sorgt immer für den nötigen Durchblick. Dank der in die Wischermechanik integrierten Spritzdüsen garantieren die Premium Wischblätter ein exzellentes Wischergebnis.



BEHEIZBARE FRONTSCHIEBE

Klare Sicht auch im Winter und unter ungünstigen Bedingungen garantiert die beheizbare Sicherheits-Verbundglasfrontscheibe.

- + Nahezu unsichtbare Heizdrähte
- + Getönt, mit Sonnenschutzwirkung
- + Omnibus-artiges Sichtfeld

IM DACHPROFIL INTEGRIERTE MARKISE

Die optionale Markise ist unauffällig in das Dachprofil integriert und kann als Einzel- oder sogar als Doppelmarkise auf beiden Fahrzeugseiten montiert werden.

- + Keine Windgeräusche
- + Elektrisch ausfahrbar, robuster 220 V Motor
- + Mit LED-Beleuchtung



LICHTKONZEPT

Jederzeit gute Sicht bietet unser Lichtkonzept aus LED-Tagfahrleuchten und modernen Scheinwerfern.

- + LED-Tagfahrlicht
- + Nebelscheinwerfer mit Abbiegelicht
- + Besonders formschön

HECKSPOILER

Der sorgt für weniger Wirbel hinter dem Fahrzeug und reduziert somit auch die Verschmutzung der Rückwand.

- + Schutz der Dach-Verbindung
- + Integrierte dritte Bremsleuchte
- + Sportlicher Look



STAUHAUM

Die durchdachte Raumnutzung im Heck, im Doppelboden und Zurrsysteme erlauben Ihnen, alles mitzunehmen, was für Sie wichtig ist. Und wenn es sein muss, auch noch ein bisschen mehr.



STAUHAUM-WUNDER

Organisationstalent brauchen Sie in einem MORELO nicht unbedingt. Im großen Heckraum und dem großzügigen Doppelboden mit vielen Staumöglichkeiten findet alles seinen Platz.

- + Zurrschienen zur Sicherung von Gepäck
- + Stufenschubladen
- + Vielseitige Sortierung

- + Niedrige Ladekante
- + Leichte Zugänglichkeit
- + Sicher schließende Klappen



HECKGARAGE

Im großzügigen Heckraum finden modellabhängig Fahrräder, Motorroller und PKW bis maximal 3,85 m Platz. Einfaches Öffnen und Schließen der Heckklappe auf Knopfdruck. Sichere Verriegelung, bei Stromausfall kann die Heckklappe auch manuell betätigt werden.

- + Für Smart, Fiat 500 oder MINI Cooper
- + Kräftige Seilwinde
- + Elektromechanisches Schließsystem
- + Fahrradlift ab 108er Modellen möglich
- + Liftplattform mit 2 x 230 Volt Steckdosen
- + Vier Bandzüge mit zuverlässigen Motoren

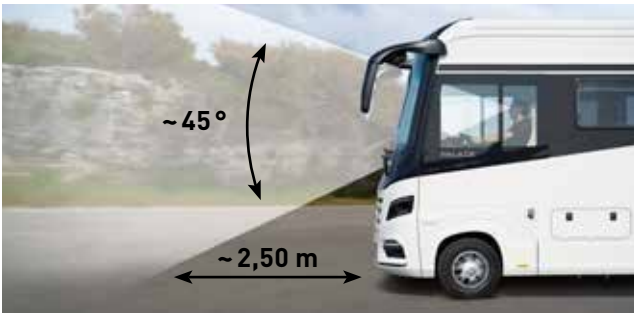

ÜBERSICHTLICHKEIT

Das Cockpit bietet einen Panorama-Rundumblick auf Landschaft und Straße. Die erhöhte Sitzposition schafft Übersicht. Schalthebel und Bedienelemente sind ergonomisch positioniert und erleichtern das Fahren.

PANORAMA-SICHTFELD

Die hochfeste A-Säule fällt besonders schmal aus, damit Sie einen optimalen Blick auf die Straße haben.

- + Riesige Panorama-Frontscheibe
- + Optimales Blickfeld
- + Hochwertige Omnibus-Scheibenwischer

RUNDUM-SICHT

Mit der optimierten Sitzposition im MORELO sehen Sie mehr von der Straße und kommen sicher an.

- + Insgesamt sechs Außenspiegel
- + Wesentlich verkürzter Sichtwinkel
- + Bessere Einsicht in „Tote Winkel“



LUXUS FAHRERHAUSSITZE

In einem MORELO bleiben Sie auch auf langen Strecken entspannt. Die eleganten Integralsitze machen es möglich.

- + Gurtintegriert
- + Diverse Verstellmöglichkeiten
- + Verstellbare Armlehnen

Bilder und Beschreibungen können aufpreispflichtige Optionen enthalten.

EXPERTENTIPP

DOMETIC FRESHJET 3200



DACHKLIMAANLAGE

Im Urlaub haben Temperatur und Luftfeuchtigkeit einen entscheidenden Einfluss auf Ihr Wohlbefinden.

Mit unserem Dometic Freshjet 3200 bewahren Sie unterwegs einen kühlen Kopf oder heizen Ihrem Reisemobil an kalten Tagen ordentlich ein. Selbst bei instabiler Stromversorgung und Spannungsabfällen.

MORELO entsprechend, mehr als nur Standard. Dometic. Mobile living made easy.

UNSER TIPP

Nutzen Sie die Klimaanlage als Duo zur Schaffung von zwei separaten Klimazonen in Schlaf- und Wohnbereich.

 **DOMETIC**
Mobile living made easy.

www.dometic.com



AUSZIEHTISCH

Für maximale Flexibilität im Wohnraum lässt sich dieser Tisch im Handumdrehen vergrößern und längs sowie quer verschieben.



EBENER WOHNRAUMBODEN

Vom Schlafzimmer bis ins Cockpit auf einer Ebene. Denn auf Stolperfallen verzichten wir gerne.

- + Hochwertiger PVC-Belag
- + Edle Parkett-Optik
- + Keine Stufen

PANORAMA-DACHLUKE

Für Frischluft und viel natürliches Licht sorgt die Panorama-Dachluke. Nicht ohne dabei auch noch elegant auszusehen.

- + Verdunklungs- und Insektenschutzrollo
- + Optional auch im Schlafzimmer möglich
- + Elegante Optik



VITRINENOBERSCHRANK

Für Glück braucht es keine Scherben.
Wir haben eine Vitrine konstruiert, die dafür sorgt, dass Sekt- und Weingläser während der Fahrt ruhig und genau dort bleiben, wo sie hingehören.



WARMWASSER-FUSSBODENHEIZUNG

Maximale Effizienz dank der aufwändig in die Dämmung des Fußbodens integrierten Warmwasser-Leitungen.

- ✚ Heizleistung regelbar
- ✚ Besonders gleichmäßige Wärmeverteilung
- ✚ Komfort und maximale Gemütlichkeit

Bilder und Beschreibungen können aufpreispflichtige Optionen enthalten.

EXPERTENTIPP

WILLKOMMEN IM WARMEN



ALDE FLOW

Alde Flow ist ein separater Warmwassertank, den Sie an den Wasser-Glykol-Kreislauf des Heizungssystems anschließen können.

Der Warmwassertank wärmt das Frischwasser vor, ehe es in den eigentlichen Warmwassertank des Heizkessels gelangt.

Alde Flow liefert zusammen mit der Alde Compact 3020HE (gültig ab Jahresmodell 2016) bei aktiviertem Boost-Modus und einem Durchfluss von 3,5 l / Min. (Kapazität einer normalen Duscharmatur) kontinuierlich 40 °C warmes Duschwasser, solange der Frischwasservorrat reicht.

Alde[®]

www.alde-deutschland.de



BARSITZGRUPPE

Mit bis zu fünf Gurtsitzplätzen, einem edlen Vitrinenschränk und enormer Beinfreiheit lässt es sich hier in großer Runde entspannen.



FREITRAGENDER TISCH MIT AUSZUG

Für ein Maximum an Platz und Beinfreiheit, sparen wir Ihnen das Tischbein und gönnen Ihnen lieber einen Auszug.

- + Maximale Beinfreiheit
- + Mehr Platz durch ausziehbare Erweiterung
- + Zahlreiche Designs

INTEGRIERTE SCHUBKÄSTEN

Dank der in die Lounge-Sitzbank integrierten Schubkästen können Sie den Stauraum nutzen ohne die Polster dafür entfernen zu müssen.

- + Zusätzlicher Stauraum
- + Einfache Handhabung
- + Optimal zugänglich



LEDERLENKRAD ABNEHMBAR

Fühlt sich gut an, sieht gut aus und sorgt für maximale Bewegungsfreiheit. (optional)

- + Edles Leder
- + Unschlagbarer Diebstahlschutz
- + Bequemes Drehen des Fahrersitzes

Bilder und Beschreibungen können aufpreispflichtige Optionen enthalten.

EXPERTENTIPP

GRÖSSE IM DETAIL



FERNSEHGERÄTE

Alle Fernsehgeräte in Ihrem MORELO werden von alphonics am Standort Nürnberg hergestellt. Dies ermöglicht eine gleichbleibend hohe Qualität, damit Ihre Erwartungen an ein zuverlässiges mobiles Fernsehgerät erfüllt werden.

Die Geräte sind ausgestattet mit stromsparenden alphonics Weitwinkel-Displays, integriertem Triple-Tuner (DVB-S2, DVB-T2 (H.265), DVB-C mit CI+ für den Empfang von Pay TV), DVD-Player und Bluetooth 4.2 Modul.

UNSER TIPP

Nehmen Sie doch einfach Ihre Lieblingsfilme auf einem geeigneten USB-Stick mit in den Urlaub und genießen Sie auch unterwegs beste Unterhaltung dank alphonics.

alphonics

www.alphonics.de



ERGONOMISCHE SITZPOLSTER

Zwei Lagen aus unterschiedlich festem Kaltschaum sorgen dafür, dass Sie hier jahrelang bequem sitzen können.

- + Mehrlagiger Aufbau
- + Ergonomischer Kaltschaum
- + Hochwertige Nahtarbeit

GERÄUMIGE OBERSCHRÄNKE

Die Oberschränke halten einige Millimeter Abstand zur Wand des Fahrzeugs. Dies sorgt für perfekte Hinterlüftung und absolut trockenen Stauraum.

- + Optimale Luftzirkulation
- + Offene Ablagen
- + Herausnehmbare Einlegeböden

LUXUS BIS INS KLEINSTE DETAIL

Wie aus einem Reisemobil ein MORELO wird?
Mit edlen Ausstattungsdetails wie den glänzenden Chromakzenten, den hochwertigen Oberflächen und der exzellenten Beleuchtung.

**SATELLITEN-TV-ANLAGE**

Die optionale Satelliten-TV-Anlage mit vollautomatischer Ausrichtung sorgt auch unterwegs für beste Unterhaltung.

- + 24 bis 32 Zoll Ultra-Flachbildschirm
- + Satschüsselausrichtung vollautomatisch
- + Großer Empfangsbereich

Bilder und Beschreibungen können aufpreispflichtige Optionen enthalten.

EXPERTENTIPP**ÜBERALL
ZU HAUSE****SATELLITENANLAGE**

Mit einer Satellitenanlage von ten Haaft kaufen Sie nicht nur ein zuverlässiges Markenprodukt, Sie haben sich auch für langjährige Erfahrung, ausgezeichneten Service, intelligente Technologie und Spitzenqualität entschieden!

Viele Servicestellen in ganz Europa sorgen außerdem für Sicherheit und schnelle Hilfe.

UNSER TIPP

Oyster® ist die bedienungsfreundliche Satellitenanlage für Programmvelfalt und Komfort der Extra-Klasse.

tenHaaft®

Innovative Mobile Technology

www.ten-haaft.com



SAFE

Sie möchten Ihre Wertsachen extra sichern? Der elektrische Safe (optional) mit Zahlencode-Schloss ist besonders unauffällig in den Kleiderschrank integriert und fest mit dem Aufbau verbunden.



STAUBSAUGER

Der hochleistungsfähige Zentralstaubsauger (optional) ist dank Ziehharmonikaschlauch äußerst flexibel und weitreichend.

- + Leicht zugängliche Wartungsklappe
- + Bis 12 m ausziehbarer Schlauch
- + Hohe Saugleistung

ROLLOSYSTEM

Für Sonnenschutz und erholsame Nächte ohne Mücken sind alle Fenster mit Verdunkelungsrollos ausgestattet.

- + Inklusive Insektenschutz
- + Stufenlose Regulierung
- + Hohe Lichtundurchlässigkeit



VB-AIRSUSPENSION

Der Spezialist für Luftfederung macht unsere Reisemobile noch komfortabler und sicherer dank verbesserter Straßenlage und optimierter Stabilität. Zahlreiche Zusatzfunktionen machen aus Qualität Premium-Qualität.

www.vbairsuspension.de



IVECO

Wir bauen auf ein stabiles Fundament: Mit dem IVECO Fahrgestell bekommen Sie absolute Markenqualität. Robust, stabil und langlebig – da sind wir und unsere Partner so sicher, dass Sie eine zweijährige Mobilitätsgarantie bekommen.

www.iveco.de



TEN HAAFT

Hervorragende Satellitenanlagen für Programmvierfalt und bedienungsfreundlichen Komfort der Extra-Klasse liefert ten Haaft. Ausgezeichneter Service, intelligente Technologie und Spitzenqualität auf allen Kanälen für Ihre Unterhaltung.

www.ten-haaft.de

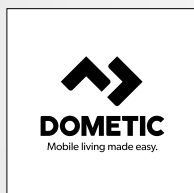

DOMETIC

Ein starker Partner für viele Fragen. Dometic liefert die Lösungen. Vom Kühlschrank über die Klimaanlage im Wohnraum bis hin zur Dachluke stattet das Unternehmen unsere Reisemobile mit Qualitätsprodukten aus.

www.dometic.com



FAHRZEUGBAU MEIER

Fahrzeugbau Meier ist unsere Instanz in Sachen Sicherheit. Zum Beispiel mit der Kombination aus dem intelligenten Feder- und Dämpfungssystem ActiveAir sowie der neu entwickelten, 200 mm breiteren Vorderachse für den IVECO Daily.

www.fahrzeugbau-meier.de



ALDE

Wenn es um das Thema Heizung geht, können wir Alde wärmstens empfehlen: Intelligente Heizlösungen, die bestes Klima schaffen – leise und unsichtbar. Das überzeugt nicht nur uns, sondern auch unsere Kunden.

www.alde-deutschland.de



ELEKTROZENTRALE

Für störungsfreie Stromversorgung wie zu Hause sorgt die VDE-geprüfte Elektrozentrale. Alle Versorgungs-, Mess- und Absicherungspunkte übersichtlich an einem Ort – so wie man es aus der Haustechnik kennt.

SICHERHEITSABSCHALTUNG

Damit erhöht sich die Lebensdauer der Batterien enorm. Denn die Sicherheitsabschaltung sorgt dafür, dass sie rechtzeitig vom System getrennt wird, bevor Beschädigungen durch Tiefentladung entstehen.



CONTROL-PANEL

Das Control-Panel mit Touchscreen liefert Ihnen stets alle Daten, die Sie über Ihren MORELO wissen müssen.

- + Einfache Bedienung
- + Zentrale Steuerung
- + Edelstahl-Rahmen



BENZIN-GENERATOR

Der TEC 29 Benzin-Generator von Dometic mit 2,6 kW liefert zuverlässig 230 V Wechselstrom, wenn kein Stromnetz verfügbar ist. (optional)

- + Kompakte und leichte Bauform
- + Effizient und leise im Betrieb
- + Stabile Spannung für empfindliche Geräte



BATTERIE-COMPUTER

Die verfügbare Kapazität der Bordbatterien und den Stromverbrauch haben Sie dank des Batterie-Computers immer genau im Blick.

- + Nur bei Lade/Wechselrichter Kombination
- + Anzeige der Restkapazität in Prozent
- + Strom, Spannung und Restlaufzeit

Bilder und Beschreibungen können aufpreispflichtige Optionen enthalten.

EXPERTENTIPP

STABILITÄT + SICHERHEIT

VB-ACTIVEAIR

Die VB-ActiveAir ist die Kombination aus einer 4-Kanal Luftfederung und einem aktiven Dämpfungssystem.

VB-FullAir 4C vs. VB-ActiveAir:

- Reduzierung der Seitenneigung: **40 %**
- Reduktion der Seitenwindempfindlichkeit: **8 %**
- Reduzierung des Bremsweges: **15 %**
- Reduzierung des Rollwiderstandes: **9,3 %**

Die VB-ActiveAir ist das einzige System mit ESC-Freigabe des Fahrzeugherstellers.



+ www.vbairsuspension.com





SOLARANLAGE

Lassen Sie die Sonne für sich arbeiten. Mit 130 Watt pro Modul können Sie die kostenlose Energie zur Aufladung der Fahrzeug-Batterien nutzen.



GASKASTEN

Der GFK-Kasten ist voll isoliert, wasserfest und bietet Stauraum für zwei Gasflaschen à 11 Kilogramm.

- + Automatische Umschaltfunktion
- + Volle Isolation zum Wohnraum
- + Leichte Reinigung



LADE-BOOSTER

Immer die optimale Ladeleistung auch bei kurzen Fahrstrecken. Volle Ausnutzung der Batteriekapazität selbst bei extremen Witterungsbedingungen.

- + Volle Ladung schon bei niedriger Drehzahl
- + Hohe Ladeleistung
- + Ladung mit IUoU-Ladekennlinie

ELEKTRO-PAKETE

Wer mit seinem MORELO viel autark unterwegs ist, sollte sich die Möglichkeiten der Energie-Pakete genauer ansehen.

**STROMZENTRALE**

Eine leistungsstarke Energiezentrale sorgt für den Komfort an Bord. Auch empfindliche Haushaltsgeräte können problemlos betrieben werden.

- + 230 V immer und überall
- + Batterieladung mit bis zu 120A möglich
- + Netz mangelausgleich

Bilder und Beschreibungen können aufpreispflichtige Optionen enthalten.

EXPERTENTIPP**WERDEN SIE UNABHÄNGIG****HOCHLEISTUNGS-SOLARMODULE FÜR IHREN MORELO**

Mit den Black Line-Modulen von Büttner Elektronik haben Sie in jeder Situation einen verlässlichen Energielieferanten auf Ihrem Dach. Die Besonderheit dieses Hochleistungsmoduls sind seine 72 Zellen und die damit verbundene Multicell-Technologie. Im Vergleich zu herkömmlichen 36-zelligen-Modulen spielt die Black Line ihre Trümpfe bei schwierigen Witterungsbedingungen und Teilabschattung aus.

**BÜTTNER
ELEKTRONIK**
GERMANY
MOBILE **MT** TECHNOLOGY

+ www.buettner-elektronik.de





VERSORGUNGSTECHNIK

Haushaltsrohre mit großem Querschnitt sorgen für eine problemlose Wasserführung. Für eine optimale Gewichtsverteilung befinden sich die Tanks in der Fahrzeugmitte, frostsicher untergebracht im beheizten Doppelboden.



WASSERTANKS

Neuartige lichtdichte Dom-Tanks, sämtliche Zuläufe und die Tankentlüftung befinden sich im Dom, was eine vollständige Befüllung ermöglicht.

- + Einfaches Befüllen
- + Lichtdichtheit schützt vor Algenbildung
- + Tankvolumen erweiterbar

ABWASSER-ABLÄSSE

Damit Sie das Abwasser schnell und einfach loswerden, verbauen wir Rohre in Haushaltsqualität und besonders große Ausläufe mit Kugelhähnen.

- + Schnelle Entleerung
- + Verhindert Geruchsbildung
- + Optional elektrisch, auch mit Bodenkamera möglich



GASTANK

Damit werden Sie noch unabhängiger:
Je nach Fahrzeugtyp ist ein Gastank mit
bis zu 150 Litern (= ca. 55 kg) möglich.



DIE SYMBIOSE AUS FUNKTION UND DESIGN

Ein exzellentes Reisemobil ist viel mehr, als die Summe einzelner Highlights. Wir achten mehr auf dieses Zusammenspiel, als jeder andere Hersteller. Denn wir bauen nicht nur Luxus-Reisemobile aus Überzeugung, wir fahren damit auch leidenschaftlich gerne kreuz und quer durch Europa. Zum Testen und natürlich zum Spaß.

- + Möglichst lange Modellzyklen
- + Sorgfältig ausgewählte Zulieferer
- + Praxistaugliche Zuladung bei jeder Konfiguration
- + Jahrzehntelange Erfahrung in Praxis und Theorie
- + Robuste Konstruktion
- + Kontinuierliche Weiterentwicklung

4 KANAL LUFTFEDERUNG

Reisen wie auf Wolken. Dafür sorgt die Luftfederung (optional). Kein anderes System bietet einen so himmlischen Fahrkomfort und gleicht unterschiedliche Beladungszustände derart souverän aus.

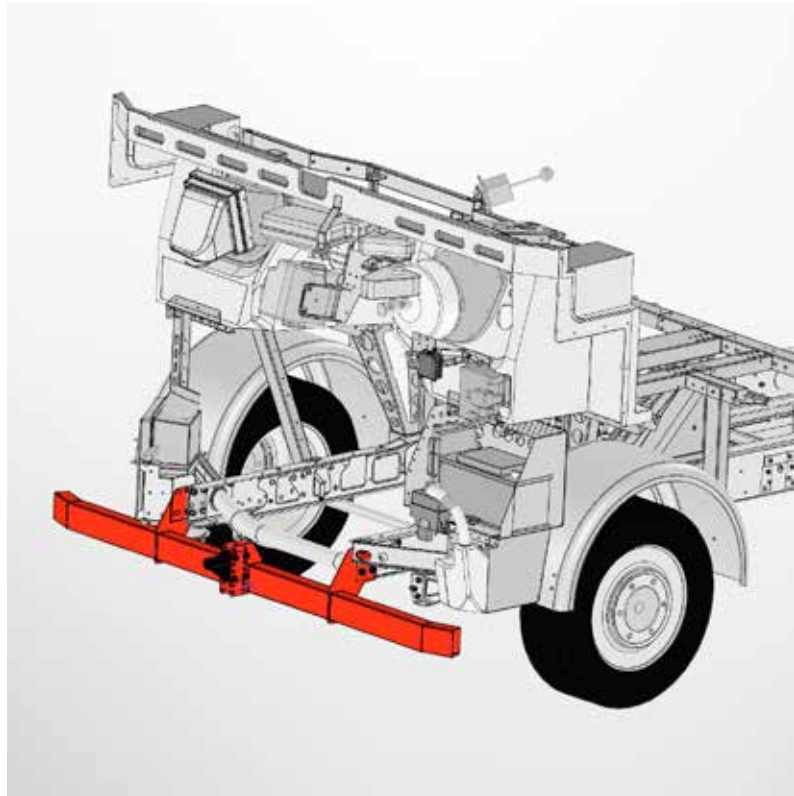

VB-AIRSUSPENSION „ACTIVEAIR“

Ein intelligentes Feder- und Dämpfungssystem, das sich in Echtzeit an den Zustand des Straßenbelags und die Beladung anpasst. (Option)

- + Ca. 40 % weniger Seitenneigung
- + Ca. 15 % kürzerer Bremsweg
- + Ca. 8 % weniger Seitenwindempfindlichkeit

UNTERFAHRSCHUTZ

Der Unterfahrerschutz (modellbedingt) verhindert bei Auffahrunfällen, dass ein Pkw unter das Fahrzeug rutscht und mildert so eventuelle Unfallfolgen.

- + Entspricht den neuesten Normen
- + Mit dem Chassis-Rahmen verbunden
- + Mildert Unfallschäden



TELMA RETARDER

Die verschleißfreie optionale Wirbelstrombremse übernimmt bis zu 90 Prozent aller Bremsvorgänge. Sie entlastet wirkungsvoll die Betriebsbremsen und minimiert den Verschleiß. Entspanntes Fahren mit einem guten Gefühl von zusätzlicher Sicherheit.



WIDE AXLE

Mit der optional breiteren Vorderachse wird das Fahrverhalten verbessert und die Fahrzeug-Optik wirkt markanter. Durch die weiter nach außen versetzten Räder kann die Fahrstabilität nochmals erhöht und die Seitenneigung minimiert werden, das Kurvenfahren gelingt noch einfacher.

- + 200 mm breitere Vorderachse
- + Größere Spurstabilität
- + Markantere Optik des Reisemobils
- + Bessere Straßenlage
- + Reduzierte Seitenneigung
- + Stabilisiert bei Seitenwind

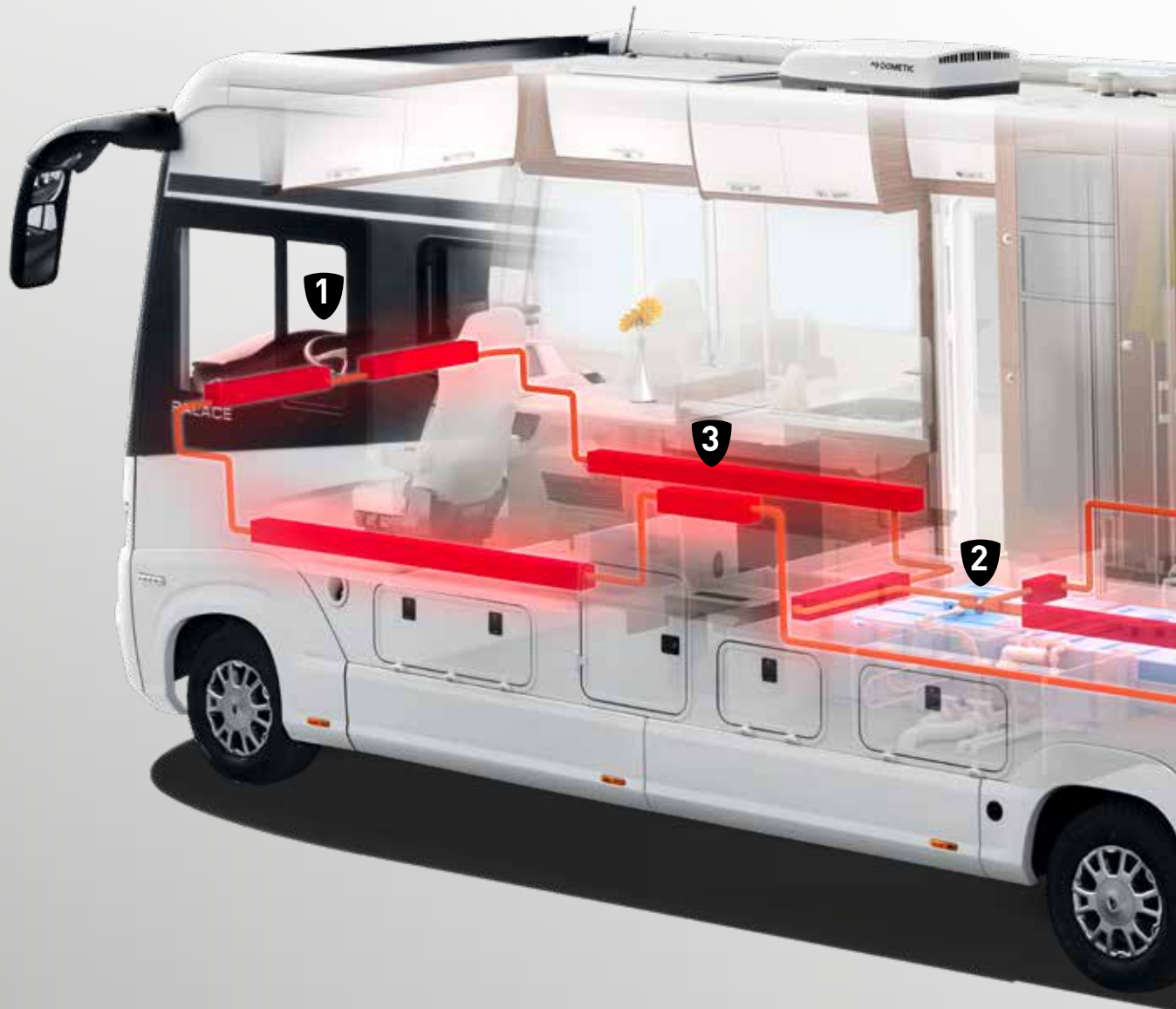

1 HEIZKÖRPER VOR DER FRONTSCHIEBE

Die Heizkörper vor der Frontscheibe schützen vor dem Eindringen von Kälte und einem Beschlagen der Scheibe wird effizient vorgebeugt.

- + Wirkt wie ein Wärmeverhang
- + Optimiertes Raumklima
- + Freie Sicht auf die Straße

2 BEHEIZTER DOPPELBODEN

Dank der perfekten Isolierung und der ideal platzierten Konvektoren sind Tanks und Versorgungsleitungen frostsicher positioniert.

- + Wassertanks sind vor Frost geschützt
- + Vermeidung von Schwitzwasser
- + Gleichmäßige Wärmeverteilung im Fahrzeug



3 WOHNRAUM-HEIZKÖRPER

Im gesamten Wohnraum sorgen etliche Heizkörper durch effiziente Energienutzung für das typische MORELO Wohlfühlambiente.

- + Perfekte Zirkulation
- + Handtuchrockner (Modellabhängig)
- + Schlafraum und Garage separat regelbar

4 WARMWASSER-ZENTRALHEIZUNG

Auch im tiefsten Winter ist eine entspannende Dusche in einem MORELO First Class Reisemobil kein Problem dank der Warmwasser-Zentralheizung.

- + Gasbetrieb 5,8 KW Heizleistung
- + Elektrobetrieb bis 3 KW Heizleistung
- + Integrierter Boiler



1 HOCHGESETZTES FAHRERHAUS

Die hochfeste Stahlkonstruktion bildet mit dem Doppelboden einen ebenen Wohnraumboden und das Cockpit wird in den Wohnbereich integriert.

- + Perfekte Übersicht durch höhere Fahrerposition
- + Fahrersitz über dem Aufprallbereich eines PKW
- + Unterfahrschutz nach neuester Norm

2 EIGENSTÄNDIGES ARMATURENBRETT

Das eigenständige Armaturenbrett ist optimal an die Innenbreite des Reisemobiles und die Bedürfnisse von Fahrer und Beifahrer angepasst.

- + Perfekte Fahrer-Sitzposition
- + 20 cm breiterer Durchgang nach vorne
- + Wohnliches Ambiente



3 GROSSZÜGIGER WOHNRAUM

Die außen glatten Wohnraumfenster mit innenliegenden Rollos und die speziell eingebauten Heizkörper sorgen für eine einmalige Wohnraumweite.

- + Messbar geräumiger als bei Wettbewerbern
- + Bad auch komfortabel zu zweit nutzbar
- + Hartglas-Wohnraumfenster (optional)

4 VOLUMINÖSE STAUÄUME

Alle MORELO Reisemobile überzeugen durch ihr außergewöhnliches Stauraumangebot im Doppelboden und durch große Roller- oder PKW-Garagen.

- + Kellerstauraumhöhe von 366 bis 480 mm
- + Stauräume und Heckgarage beheizbar
- + PKW-Garagen für Smart bis Mini Cooper



1 VARIABLE WOHNÄÄUME

MORELO First Class Reisemobile überzeugen durch ihre großzügigen Wohnlandschaften, sowie durch ergonomische und komfortable Polster.

- + Lounge-Sitzgruppe oder Barversion
- + Polsterung in Mikrofaser oder Leder
- + Geprüfte 3-Punkt Gurtanlage für 4 od. 5 Plätze

2 KÜCHEN FÜR CHEFKÖCHE

Besonders hochwertige, strapazierfähige Materialien, Praxistauglichkeit und durchdachte Detaillösungen zeichnen jede MORELO Küche aus.

- + Extra tiefe Küchenschränke und Schubladenauszüge
- + Küchenarbeitsplatte mit Doppelspüle
- + Hochwertige Einbaugeräte



3 WELLNESS UNTERWEGS

Großzügig bemessene, luxuriöse Badezimmer, üppige Wasservorräte und Festtanktoilette vereinigen sich zu Badekomfort wie zu Hause.

- + Großvolumige Wassertanks
- + Festtanktoilette oder Kassettentoilette
- + Dusche in Haushaltsqualität

4 SCHLAFEN WIE GOTT IN FRANKREICH

Gemütliche Betten, hervorragende Unterfederung mit Belüftung und perfekt abgestimmte Mehr-Zonen-Komfort-Matratzen – Schlafen wie daheim.

- + 5-Zonen-Komfort-Kaltschaummatratzen
- + Punktelastische Komfort-Unterfederung
- + TV im Schlafzimmer (optional)



» Wir haben uns für einen
MORELO PALACE 88 LB entschieden. «



» MIT UNSEREM MORELO DURCH GANZ EUROPA «

Wir haben unseren größten Wunsch wahr gemacht. Der Eintritt in den Ruhestand hätte für uns nicht besser laufen können. Endlich Zeit zum Reisen, endlich unser eigenes Traum-Reisemobil: Ein MORELO PALACE. Von innen wie außen waren wir von der ersten Sekunde an begeistert und haben uns riesig auf die erste Reise mit dem neuen Fahrzeug gefreut!

Seitdem sind nun schon vier Jahre vergangen, in denen wir durch viele Teile Europas gereist sind und unser MORELO wurde vor viele Herausforderungen gestellt – alle hat er hervorragend gemeistert. Von Schnee und Eisglätte über Stürme mit Windstärke 12, sowie extremer Hitze bis hin zu steilen Gebirgsausflügen. Er hat uns immer sicher und komfortabel an unser Ziel gebracht. Auf unseren Reisen schließen wir immer wieder neue Freundschaften – mit gleichgesinnten Reisemobil-Liebhabern ebenso wie mit Bewohnern der Tierwelt. Eines Morgens klopfte sogar mal eine Schwanenmutter mit ihren neun Küken an unserer Tür ... eine First Class Begegnung, die wir allein unserem MORELO verdanken!

Wir sind gerne in der Natur unterwegs. Wir lieben das Meer, gehen gerne wandern oder radeln durch die schöne Natur. Dank unseres MORELO PALACE können wir ganz spontan überall hinfahren und müssen vor Ort auf nichts verzichten. Und am schönsten ist es aber abends, nach einer langen Tour immer wieder das einzigartige „WILLKOMMEN DAHEIM“-Gefühl zu genießen!

Gudrun & Reinhard Bielefeld aus Seevetal, Deutschland



Fahrzeug-Modell: **MORELO PALACE 88 LB Classic**
 Chassis: **IVECO Daily 65 C 17**
 Kaufdatum: **August 2013 auf dem Caravan Salon Düsseldorf**
 Reisedistanz: **mehr als 60.000 Km**
 Lieblingsziele: **Die schönsten Orte Europas und die Küste**
 Ausstattung: **nahezu Komplettausstattung**
 Immer mit dabei: **Fahrräder, Grill und Gastfreundschaft**



atdr, euregiocontent @ shutterstock

MODELLÜBERSICHT MORELO PALACE

PALACE 80 H



PALACE 83 HB



PALACE 81 F



PALACE 84 FB



PALACE 85 L



PALACE 88 LB



PALACE 90 LS



PALACE 93 LSB



PALACE 90 M



PALACE 93 MB



PALACE 90 G



PALACE LINER 85 L



PALACE LINER 88 LB



PALACE LINER 90 LS



PALACE LINER 93 LSB



PALACE LINER 90 M



PALACE LINER 93 MB



PALACE LINER 90 G



PALACE LINER 95 GB



PALACE LINER 99 GSB



PALACE LINER 103 GSB



PALACE LINER 108 GSB



SCHLAFZIMMER

Für die Schlafzimmer-Ausstattung stehen vier Betten-Varianten zur Verfügung. Kaltschaummatratzen mit punktelastischer Unterfederung bieten optimale Körperstützfunktion und sorgen dank integrierter Luftkanäle für ein optimales Schlafklima.



Queens-Bett (M)

Das Queens-Bett ist von beiden Seiten zugänglich und lässt dadurch Raum für zwei zusätzliche Kleiderschränke.

Komfortable Größe: **160 x 200 cm**



Längs-Bett (L)

Das Längs-Bett bietet Ihnen maximalen Platz und ist als Doppelbett oder mit zwei getrennten Betten verfügbar.

Premium Größe: **zwei mal 106 x 200 cm**



Französisches Bett (F)

Ideal für alle, die die Nähe zum Partner auch nachts suchen und sich über einen Zusatz-Kleiderschrank freuen.

Französisches Maß: **158 x 195 cm**



Heckquerbett (H)

Das Heckquerbett nutzt die ganze Fahrzeugbreite und das Schlafzimmer benötigt somit weniger Länge.

Effiziente Größe: **150 x 210 cm**

KÜCHENARBEITSPLATTEN

Die Morelosan-Küchenarbeitsplatte mit nahtlos eingeformtem Spül- und Restebecken ist funktional und dank der fugen- und kantenlosen Form sehr leicht zu reinigen. Als Sonderausstattung sind hochwertige Mineralwerkstoffplatten erhältlich.



Morelosan Salt



Morelosan Zimt



Mineralwerkstoff Creme



Mineralwerkstoff Muskat



Mineralwerkstoff Pepper

OBERFLÄCHEN INTERIEUR

Hell oder dunkel? Beziehungsweise »Life« oder »Trend«? Sie haben die Wahl zwischen zwei Möbelholzfarben. Kombinieren Sie die edlen Highgloss-Möbelklappen mit warmem Palisander oder – jetzt ganz neu – mit moderner Aralie.



Möbelholzfarbe Trend



Möbelholzfarbe Life



Wandbespannung Kunstleder



Wandbelag Standard

WOHNRAUMBODEN UND BODENBELÄGE VELOURS ODER SISAL

Die Oberflächen der Bodenbeläge sind leicht zu reinigen und dabei ausgesprochen strapazierfähig und langlebig. Die optionalen Teppichvarianten in Sisal- und Velours-Qualität geben dem Wohnraum eine angenehme Atmosphäre.



Wohnraumboden Cappuccino (Serie Trend)



Wohnraumboden Chocolate (Serie Life)



Teppich Velours Graubraun



Teppich Velours Schoko



Teppich Velours Beige



Teppich Sisal Sierra

POLSTER: MICROFASER

Ergonomisch geformte Polster mit Diolenwattierung bieten hervorragenden Sitzkomfort. Die teflonbeschichtete Microfaseroberfläche ist schmutzabweisend und äußerst strapazierfähig. Reißverschlüsse ermöglichen den Wechsel der Bezüge zur intensiven Reinigung.



Denver 101 Sahne



Denver 105 Creme beige



Denver 169 Coffee



Denver 146 Caramell

POLSTER: LEDER-STOFF-KOMBINATION

Die Kombination von Leder und Stoff verbindet zwei kontrastierende Materialtypen zu einer modernen Oberflächenoptik. Die Sitz- und Rückenflächen sind mit Stoff bezogen, die Polstereinfassungen bestehen aus Leder. Der Effekt kann durch eine entsprechende Farbauswahl betont werden.

POLSTER: LEDER

Bei der optionalen Lederausstattung verwendet MORELO weiches und zugleich kräftiges Rindsleder mit eleganter Oberflächenstruktur. Die Oberfläche ist schmutzabweisend und kann bei Bedarf leicht mit einem feuchten Tuch gereinigt werden.



Malibu 3819 Sahne



Nairobi 2262 Caffé



Delhi 1434 Stone



Monaco 3688 Savanne



Dallas Creme beige 3753



BiColor Nairobi 2262 Caffé /**Dallas** 3753 Creme beige

TISCH IM WOHNRAUM

Der Wohnraumtisch ist in fünf verschiedenen Dekoren erhältlich.
Lackierte Echtholzrahmen und strapazierfähige, sowie kratzunempfindliche
Schichtstoffoberflächen bieten höchste Qualität.



Tischplatte Sand



Tischplatte Lava



Tischplatte Stone



Tischplatte Quarz, Kante Trend (oder Life)



Tischplatte Granit, Kante Life (oder Trend)

AUSGEWÄHLTE VORHANGSTOFFE

Ihr MORELO wird so individuell, wie Sie es möchten.
Deshalb können Sie bei uns natürlich aus mehreren
Stoffdessins Ihren Favoriten wählen.



Individualität wird in einem MORELO großgeschrieben.



Dessin 200

Dessin 230

Dessin 330

Dessin 340

Dessin 700



» Wir haben uns für einen
MORELO EMPIRE 90 L entschieden. «



» GETEILTE FREUDE IST DOPPELTE FREUDE «

MORELO bringt uns näher zusammen. Man sagt ja, dass Zwillinge eine besondere Verbindung haben und alles miteinander teilen. Wir sind der beste Beweis dafür, denn wir teilen uns sogar einen MORELO EMPIRE 90 L, obwohl den ja bestimmt eigentlich jeder gerne für sich hätte.

Schon 1991 haben wir in Abstimmung mit unseren Frauen beschlossen, uns gemeinsam ein Reisemobil zu kaufen, da wir wegen unserer gemeinsamen Firma ohnehin nie gleichzeitig reisen konnten. Später lernten wir die MORELO Geschäftsführer Jochen Reimann und Reinhard Löhner kennen und fanden bei ihnen endlich das perfekte Reisemobil für uns: einen MORELO PALACE – damals bereits unser fünftes Reisemobil. Mit dem EMPIRE besitzen wir nun sogar schon unseren dritten MORELO. Wir kamen aus dem Staunen kaum raus, als wir das moderne und edle Design das erste Mal sahen! Und dann endlich: Am 23. März 2018 haben wir ihn voller Stolz – und natürlich gemeinsam – in Schlüsselfeld abgeholt.

Unser alljährliches Highlight ist der Besuch auf den MORELO OPEN! Denn an diesen Tagen sind wir endlich im Doppel- bzw. Viererpack unterwegs und verbringen gemeinsam eine tolle Zeit bei MORELO in Schlüsselfeld. Hier fühlt man sich, genauso wie in unserem MORELO EMPIRE, wirklich immer „WILLKOMMEN DAHEIM“.

Karin & Karl-Werner Strack und Roswitha & Otto-Günther Strack aus Singhofen, Deutschland



Fahrzeug-Modell: **MORELO EMPIRE 90 L**
 Chassis: **IVECO Dailiy 70 C 21**
 Kaufdatum: **August 2017 auf dem Caravan Salon Düsseldorf**
 Reisedistanz: **mehr als 4.000 Km**
 Lieblingsziele: **Das Meer, am liebsten Sylt oder Borkum**
 Ausstattung: **nahezu Komplettausstattung**
 Immer mit dabei: **Grillausrüstung, e-Bikes und gute Laune**



leoks @ shutterstock



SIE HABEN DIE WAHL

Mit drei variablen Basis-Grundrissen und einer in ihrer Kombination fast unendlichen Vielzahl von Ausstattungsvarianten macht es Ihnen der EMPIRE leicht, Ihre Vorstellungen von einem perfekten Reisemobil individuell zu verwirklichen.



MIT LÄNGS-BETTEN (L GRUNDRISS)

Längsbetten im Heck erlauben einen bequemen Zugang vom Fußende aus, separat für jedes Bett. Die Kopfteile können unabhängig voneinander verstellt werden.



MIT LÄNGS-BETTEN UND SCHRÄNKEN IM SCHLAFZIMMER (LS GRUNDRISS)

Genau so viel Schlafkomfort wie in den L-Grundrissen, aber ein extra Plus an Stauraum. Denn hier finden im Schlafzimmer vor den Betten zusätzlich zwei geräumige Kleiderschränke Platz.



MIT QUEENS-BETT (M UND G GRUNDRISS)

Einen bequemen Zugang von allen Seiten und zusätzlichen Stauraum bietet der Grundriss mit freistehendem Queens-Bett und Schränken links und rechts neben dem Bett.









WILLKOMMEN DAHEIM

Unser First Class Gute-Laune-Programm. Wie jedes Jahr zu Himmelfahrt lädt MORELO ins oberfränkische Schlüsselfeld ein, um dort mit Ihnen in familiärer Atmosphäre vier schöne Tage zu verbringen, bei denen sich alles ums Reisemobil dreht. Natürlich gehört auch das Feiern zu solch einem Familientreffen dazu. Zu den MORELO OPEN sind ganz ausdrücklich Reisemobilfahrer aller Marken herzlich eingeladen. WILLKOMMEN DAHEIM bei MORELO ♥

 **MORELO OPEN 2019:** Donnerstag 30.05. bis Sonntag 02.06.



**MORELO
OPEN 2018**

WILLKOMMEN DAHEIM

MORELO



ECHTE CHAMPIONS VERTRAUEN AUF MORELO



MARCO WITTMANN

DTM-Sieger 2014 und 2016

Die DTM ist die höchste europäische Tourenwagen Rennserie und zweifelsohne eine der anspruchsvollsten der Welt. Bereits zweimal, 2014 und 2016, hat der junge Fürther die Siegetrophäe in Empfang genommen. Auf der Rennstrecke vertraut er einem BMW M4, abseits davon seinem MORELO PALACE 93 MS.

MORELO Fahrer seit 2011



STEVEN FÜRSCHE

Mehrfachiger Klassensieger der VLN Langstrecken Meisterschaften

In der „grünen Hölle“ kennt er sich aus: Bei den VLN Langstrecken Meisterschaften Nürburgring konnte Steven Fürsch mehrere Klassensiege nach Hause fahren. Auch bei 24-Stunden-Rennen u. a. in Dubai erreichte der Waizenbacher Top-Platzierungen. Neben der Rennstrecke fühlt er sich in seinem MORELO PALACE 88 LB wie zu Hause.

MORELO Fahrer seit 2013



MAXIMILIAN GÖTZ

Drei Titelgewinne auf BMW und Mercedes

Viele Wege führen nach oben. Mit dem Sieg bei den 24 h von Spa und Titeln in der Formel BMW, der Blancpain Sprint-Serie sowie den ADAC GT Masters stand der sympathische junge Uffenheimer in verschiedenen Rennserien bereits drei Mal ganz oben auf dem Siegerpodest. Privat entspannt er in einem luxuriösen MORELO LOFT PREMIUM 84.

MORELO Fahrer seit 2014



ELKE PHILIPP

Deutsche Meisterin 2013 – 2018 / Weltmeisterschaft 2014: Bronze im Freestyle
Europameisterschaft 2017: Silber und Bronze im Einzel
Paralympics Rio de Janeiro 2016: Silber mit der Mannschaft

Die Diagnose war ein Schock: schwere Gehirnhaut- und Kleinhirnentzündung. Doch mit der darauffolgenden körperlichen Beeinträchtigung erwachte auch ein echtes Kämpferherz. Heute ist Elke Philipp eine der erfolgreichsten Reiterinnen mit Behinderung überhaupt und stolze Besitzerin eines MORELO PALACE 90 G.

MORELO Fahrerin seit 2011





MORELO
FIRST CLASS REISEMOBILE

MORELO Reisemobile GmbH · Helmut-Reimann-Straße 2 · D-96132 Schlüsselfeld · Fon: +49 (0) 95 52 - 9296 00 · www.morelo-reisemobile.de

Technische Änderungen und Irrtümer vorbehalten. Bitte beachten Sie, dass die Abbildungen dieses Kataloges zum Teil Alternativdesigns oder Sonderausstattungen zeigen, für die Mehrkosten entstehen. Farbabweichungen sind drucktechnisch möglich. Nachdruck, auch auszugsweise, nur mit schriftlicher Genehmigung der MORELO Reisemobile GmbH.

made with  by BRANDORT